

油脂截留器  
型號：TK-03

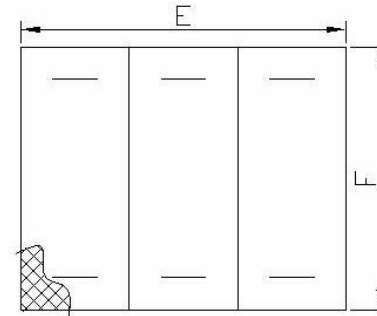

蓋板示意圖

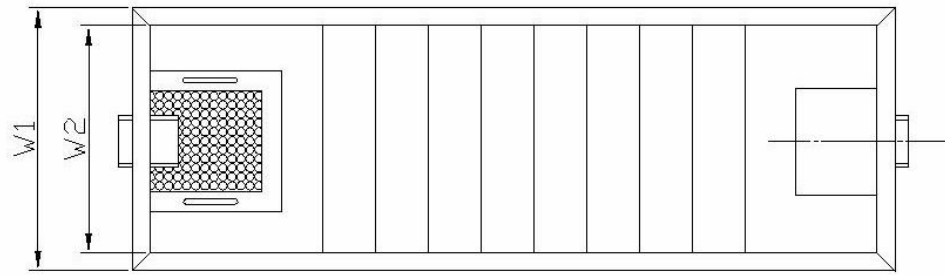
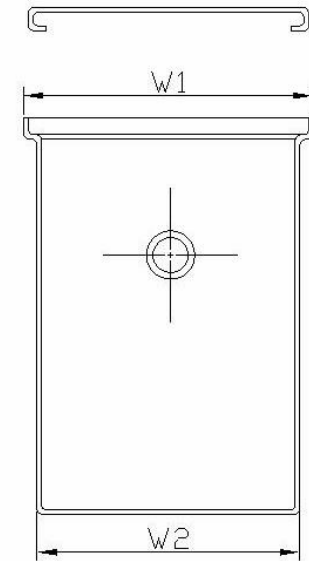
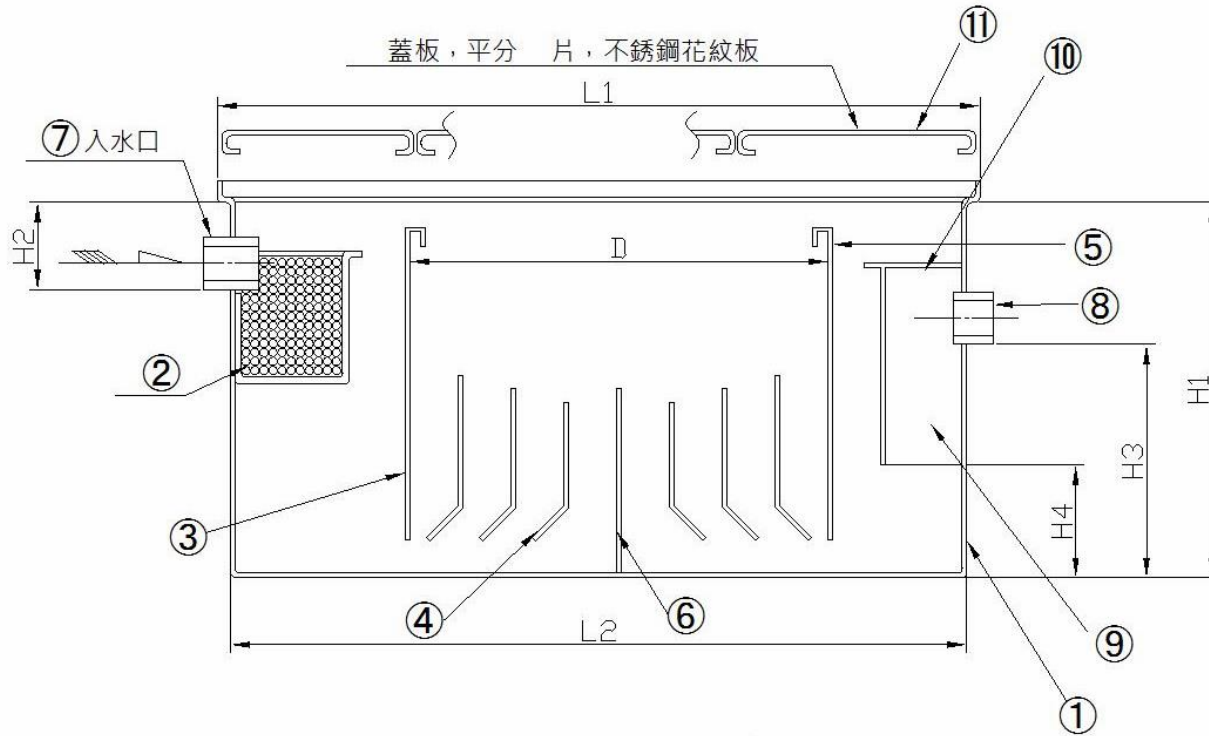

						圖名	油脂截留器	圖號	
件號	名稱	比例	材質	1份份數	備註	公司	鈺富機械		Tel:04- 8349555

NO.	品名	材料	規格
1	槽體	不銹鋼	SUS304 (TK03-50~TK03-1600 為 <b>2T</b> , TK03-1800~TK03-5000 為 <b>3T</b> )
2	菜渣籃	不銹鋼	SUS304 , 網目 3mm , 附提把。
3	第一室隔板	不銹鋼	SUS304 , 1.2mm 厚。
4	第二室傾斜板組	不銹鋼	SUS304 , 1.2mm 厚。
5	第三室隔板	不銹鋼	SUS304 , 1.2mm 厚。
6	底隔板	不銹鋼	SUS304 , 1.2mm 厚 , 水位高 $2/3$ 處之高度。
7	進流管	不銹鋼	SUS304
8	出流管	不銹鋼	SUS304
9	導流室	不銹鋼	SUS304 , 1.2mm 厚 , 設在水面至有效深 $1/3$ 處之位置。
10	開關室清潔孔	不銹鋼	SUS304 , 1.2mm 厚。
11	頂蓋 , 蓋框	不銹鋼	SUS304

	TK03 50	TK03 70	TK03 100	TK03 120	TK03 150	TK03 200	TK03 300	TK03 400	TK03 500	TK03 600	TK03 700	TK03 800	TK03 900	TK03 1000	TK03 1200	TK03 1400	TK03 1600
進水口(吋)	2"	2"	2"	2"	3"	3"	3"	3"	4"	4"	4"	4"	4"	4"	4"	4"	5"
出水口(吋)	3"	3"	3"	3"	4"	4"	4"	4"	5"	5"	5"	5"	5"	5"	5"	5"	6"
實容量(公升)	<b>54</b>	<b>73</b>	<b>108</b>	<b>121</b>	<b>150</b>	<b>211</b>	<b>338</b>	<b>411</b>	<b>517</b>	<b>614</b>	<b>708</b>	<b>810</b>	<b>902</b>	<b>1010</b>	<b>1220</b>	<b>1411</b>	<b>1621</b>
有效容積(公升)	<b>27</b>	<b>42</b>	<b>60</b>	<b>81</b>	<b>97</b>	<b>144</b>	<b>247</b>	<b>308</b>	<b>396</b>	<b>480</b>	<b>562</b>	<b>652</b>	<b>736</b>	<b>824</b>	<b>1006</b>	<b>1176</b>	<b>1289</b>
適用餐廳人數(人)	<b>10</b>	<b>15</b>	<b>20</b>	<b>30</b>	<b>35</b>	<b>50</b>	<b>90</b>	<b>110</b>	<b>140</b>	<b>170</b>	<b>200</b>	<b>230</b>	<b>260</b>	<b>300</b>	<b>360</b>	<b>400</b>	<b>450</b>
處理量(噸/小時)	<b>0.16</b>	<b>0.25</b>	<b>0.3</b>	<b>0.50</b>	<b>0.6</b>	<b>0.8</b>	<b>1.5</b>	<b>1.8</b>	<b>2.3</b>	<b>2.8</b>	<b>3.3</b>	<b>3.8</b>	<b>4.3</b>	<b>5</b>	<b>6</b>	<b>6.6</b>	<b>7.5</b>
L1 (mm)	660	760	860	1000	1100	1200	1400	1500	1600	1700	1800	1900	2000	2000	2100	2200	2300
L2(長) (mm)	<b>600</b>	<b>700</b>	<b>800</b>	<b>900</b>	<b>1000</b>	<b>1100</b>	<b>1300</b>	<b>1400</b>	<b>1500</b>	<b>1600</b>	<b>1700</b>	<b>1800</b>	<b>1900</b>	<b>1900</b>	<b>2000</b>	<b>2000</b>	<b>2200</b>
W1 (mm)	360	410	460	550	600	650	750	800	850	900	950	1000	1050	1050	1100	1150	1200
W2(寬) (mm)	<b>300</b>	<b>350</b>	<b>400</b>	<b>450</b>	<b>500</b>	<b>550</b>	<b>650</b>	<b>700</b>	<b>750</b>	<b>800</b>	<b>850</b>	<b>900</b>	<b>950</b>	<b>950</b>	<b>1000</b>	<b>1050</b>	<b>1100</b>
H1(高) (mm)	<b>460</b>	<b>460</b>	<b>460</b>	<b>460</b>	<b>490</b>	<b>550</b>	<b>600</b>	<b>620</b>	<b>685</b>	<b>705</b>	<b>715</b>	<b>725</b>	<b>725</b>	<b>785</b>	<b>835</b>	<b>865</b>	<b>960</b>
H2 (mm)	120	120	120	120	150	150	150	150	175	175	175	175	175	175	175	175	230
H3 (mm)	300	300	300	300	300	350	400	420	460	480	490	500	500	560	610	640	670
H4 (mm)	100	100	100	100	100	110	130	140	150	160	160	160	160	180	200	210	220
E (mm)	650	750	850	990	1090	1190	1390	1490	1590	1690	1790	1890	1990	1990	2090	2190	2290
F (mm)	350	400	450	540	590	640	740	790	840	890	940	990	1040	1040	1090	1140	1190
D(第二室長度) (mm)	300	400	500	600	650	750	950	1050	1150	1250	1350	1450	1550	1550	1650	1750	1750
蓋板數量 (片)	2	2	2	2	2	3	3	3	4	4	4	4	4	4	4	4	4
第二室傾斜板組(片)	2	2	2	2	2	2	2	2	4	4	4	4	4	4	4	4	6

1:本表格試用餐廳人數計算標準為每人每餐使用 50L 計算，每日營業時間為 3 小時，安全係數 1，所計算出來的數值

如您的使用環境不同，請計算之後挑選您合適的有效容積截留槽。

本公司網站上有提供油脂截留槽計算機供您方便使用

請連結到：[http://www.jenfu.com.tw/c\\_tk\\_calculator.htm](http://www.jenfu.com.tw/c_tk_calculator.htm)，謝謝

以上尺寸請參考，水槽長寬高可根據您的需求另外訂製。

鉦富機械有限公司

TLE:04-8349555 FAX:04-8341504

網站:<http://www.jenfu.com.tw>

EMAIL: jf.com8@msa.hinet.net

	TK03 1800	TK03 2000	TK03 2200	TK03 2400	TK03 2600	TK03 2800	TK03 3000	TK03 3200	TK03 3400	TK03 3600	TK03 3800	TK03 4000	TK03 4200	TK03 4400	TK03 4600	TK03 4800	TK03 5000
進水口(吋)	5"	5"	5"	5"	5"	5"	5"	5"	5"	5"	5"	5"	5"	5"	5"	5"	5"
出水口(吋)	6"	6"	6"	6"	6"	6"	6"	6"	6"	6"	6"	6"	6"	6"	6"	6"	6"
實容量(公升)	<b>1825</b>	<b>2016</b>	<b>2218</b>	<b>2406</b>	<b>2602</b>	<b>2806</b>	<b>3018</b>	<b>3214</b>	<b>3410</b>	<b>3616</b>	<b>3825</b>	<b>4005</b>	<b>4228</b>	<b>4420</b>	<b>4608</b>	<b>4812</b>	<b>5017</b>
有效容積(公升)	<b>1467</b>	<b>1638</b>	<b>1819</b>	<b>1973</b>	<b>2152</b>	<b>2338</b>	<b>2533</b>	<b>2697</b>	<b>2862</b>	<b>3055</b>	<b>3251</b>	<b>3404</b>	<b>3614</b>	<b>3778</b>	<b>3960</b>	<b>4136</b>	<b>4312</b>
適用餐廳人數(人)	<b>520</b>	<b>590</b>	<b>650</b>	<b>700</b>	<b>760</b>	<b>840</b>	<b>900</b>	<b>950</b>	<b>1030</b>	<b>1100</b>	<b>1160</b>	<b>1220</b>	<b>1300</b>	<b>1350</b>	<b>1400</b>	<b>1500</b>	<b>1550</b>
處理量(噸/小時)	<b>8.6</b>	<b>9.8</b>	<b>10.8</b>	<b>11.6</b>	<b>12.6</b>	<b>14</b>	<b>15</b>	<b>15.8</b>	<b>17.1</b>	<b>18.3</b>	<b>19.3</b>	<b>20.3</b>	<b>21.6</b>	<b>22.5</b>	<b>23.3</b>	<b>25</b>	<b>25.8</b>
L1 (mm)	2400	2500	2600	2600	2700	2800	2900	2900	2900	3000	3100	3100	3200	3200	3300	3300	3300
L2(長) (mm)	<b>2300</b>	<b>2400</b>	<b>2500</b>	<b>2500</b>	<b>2600</b>	<b>2700</b>	<b>2800</b>	<b>2800</b>	<b>2800</b>	<b>2900</b>	<b>3000</b>	<b>3000</b>	<b>3100</b>	<b>3100</b>	<b>3200</b>	<b>3200</b>	<b>3200</b>
W1 (mm)	1250	1300	1350	1350	1400	1450	1500	1500	1500	1550	1600	1600	1650	1650	1700	1700	1700
W2(寬) (mm)	<b>1150</b>	<b>1200</b>	<b>1250</b>	<b>1250</b>	<b>1300</b>	<b>1350</b>	<b>1400</b>	<b>1400</b>	<b>1400</b>	<b>1450</b>	<b>1500</b>	<b>1500</b>	<b>1550</b>	<b>1550</b>	<b>1600</b>	<b>1600</b>	<b>1600</b>
H1(高) (mm)	<b>980</b>	<b>990</b>	<b>1000</b>	<b>1060</b>	<b>1060</b>	<b>1060</b>	<b>1060</b>	<b>1110</b>	<b>1160</b>	<b>1160</b>	<b>1160</b>	<b>1180</b>	<b>1180</b>	<b>1210</b>	<b>1210</b>	<b>1230</b>	<b>1270</b>
H2 (mm)	230	230	230	230	230	230	230	230	230	230	230	230	230	230	230	230	230
H3 (mm)	690	700	710	770	770	770	770	820	870	870	870	890	890	920	920	940	980
H4 (mm)	230	230	230	250	250	250	250	270	280	280	280	290	290	300	300	310	320
E (mm)	2390	2490	2590	2590	2690	2790	2890	2890	2890	2990	3090	3090	3190	3190	3290	3290	3290
F (mm)	1240	1290	1340	1340	1340	1390	1440	1490	1490	1540	1590	1590	1640	1640	1690	1690	1690
D(第二室長度)(mm)	1850	1950	2050	2050	2150	2250	2350	2350	2350	2450	2550	2550	2650	2650	2750	2750	2750
蓋板數量 (片)	5	5	5	5	5	6	6	6	6	6	6	6	7	7	7	7	7
第二室傾斜板組(片)	6	6	6	6	6	6	6	6	6	6	6	6	6	6	6	6	6

1:本表格試用餐廳人數計算標準為每人每餐使用 50L 計算，每日營業時間為 3 小時，安全係數 1，所計算出來的數值

如您的使用環境不同，請計算之後挑選您合適的有效容積截留槽。

本公司網站上有提供油脂截留槽計算機供您方便使用

請連結到：[http://www.jenfu.com.tw/c\\_tk\\_calculator.htm](http://www.jenfu.com.tw/c_tk_calculator.htm)，謝謝

以上尺寸請參考，水槽長寬高可根據您的需求另外訂製。

鉦富機械有限公司

TLE:04-8349555 FAX:04-8341504

網站:<http://www.jenfu.com.tw>

EMAIL: jf.com8@msa.hinet.net